

Montageanleitung B12 Hybrid

konfektionierbares Steckergehäuse mit Crimpanschluss, axial,
2x0,75mm² + 4xAWG22, ECP: Powerbuchse / Datenbuchse

Stückliste

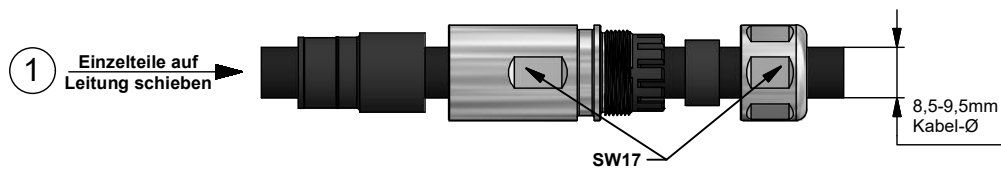
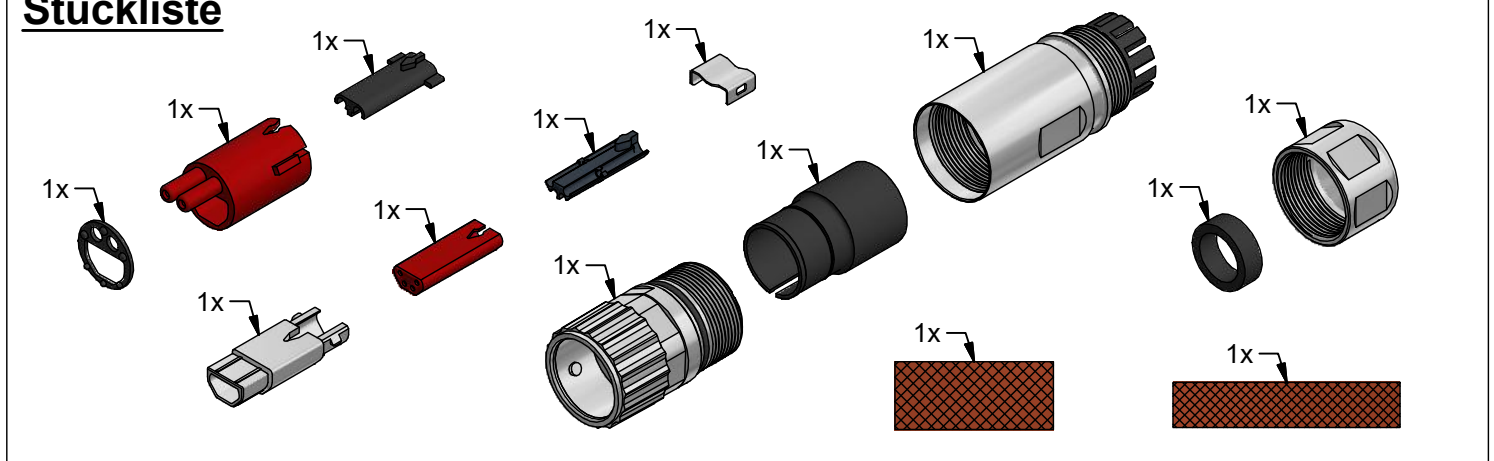

Laufrichtung beachten!

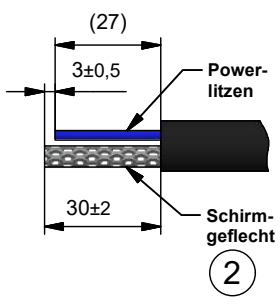

Füllstoffe bündig mit Kabelmantel wegschneiden!

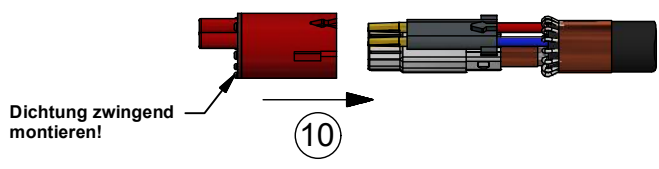
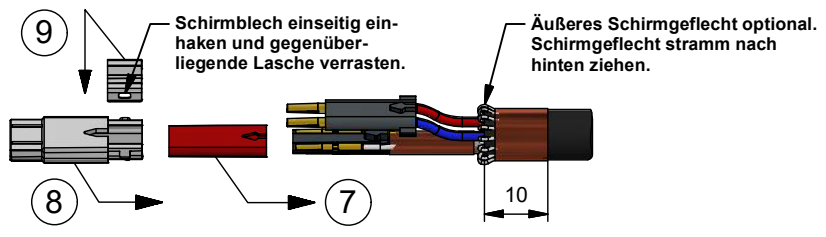
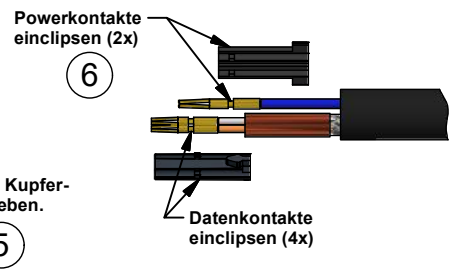
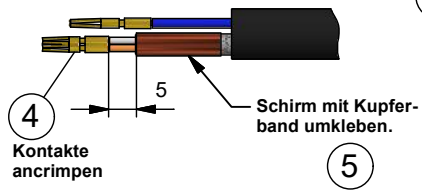
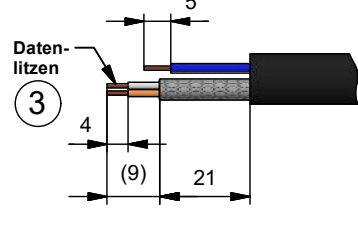

Achtung: Ansicht von Kabelausgang dargestellt! Auf richtige Farbwahl achten!

blau rot

blau gelb

orange weiß

Codierung 1 24 V DC

Codierung 2 (frei)

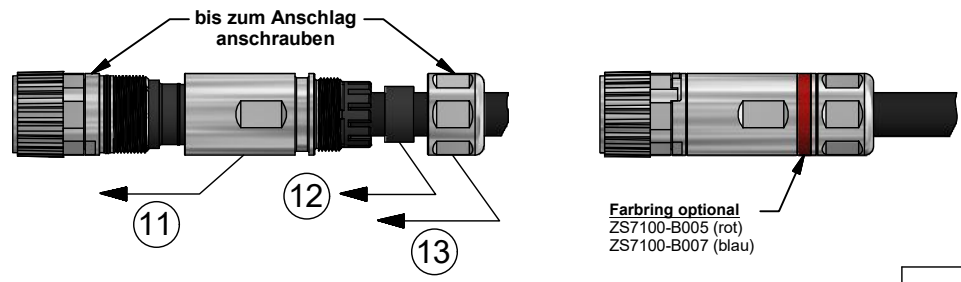

Werkzeug / Zubehör	
Crimpzange	Crimpeinsatz / Locator
ZB8810-0000	ZB8810-0001

Beckhoff®, TwinCAT®, EtherCAT®, EtherCAT P®, Safety over EtherCAT®, TwinSAFE®, XFC® und XTS® sind eingetragene und lizenzierte Marken der Beckhoff Automation GmbH. Die Verwendung anderer in dieser Dokumentation enthaltenen Marken oder Kennzeichen durch Dritte kann zu einer Verletzung von Rechten der Inhaber der entsprechenden Kennzeichen führen.

Die Informationen in dieser Druckschrift enthalten lediglich allgemeine Beschreibungen bzw. Leistungsmerkmale, welche im konkreten Anwendungsfall nicht immer in der beschriebenen Form zutreffen bzw. welche sich durch Weiterentwicklung der Produkte ändern können. Die gewünschten Leistungsmerkmale sind nur dann verbindlich, wenn sie bei Vertragsabschluss ausdrücklich vereinbart werden.

